

Conçu pour le flambage des porcs.

Entraînement dans le four par convoyeur équipé d'une gaine de refroidissement.

L'ossature est constituée de rampes supports brûleurs en acier galvanisé ou en inox et d'une hotte d'évacuation des gaz brûlés en inox. Habillage du four formant caisson en inox pour la protection du personnel.

Le flambage est assuré par des rampes de brûleurs. Un ventilateur par colonne de brûlage alimente les rampes et permet de régler le mélange air/gaz nécessaire.

Le dispositif d'allumage automatique est assuré par automate programmable. Les temps de brûlage sont réglables de 1 à 30 secondes

Existe aussi en four à finitions 2 colonnes.



Designed for the flaming/singeing of pigs. Passage into the machine by overhead conveyor equipped with cooling sleeve.

The frame consists of ramps made of hot dip galvanised steel or entirely in stainless steel. Supplied with a stainless steel hood for disposal of combustion gas and stainless steel covering.

The flaming is performed through the 4 ramps equipped with burners. A blower regulates the flow of the air in the ramp to ensure the required air/gas mixture.

Automatic ignition system activated by Programmable Logic Controller (PLC). Flaming time is adjustable from 1 to 30 seconds.



FOUR A FLAMBER RÉF. FOUR-400 FLAMING MACHINE RÉF. FOUR-400

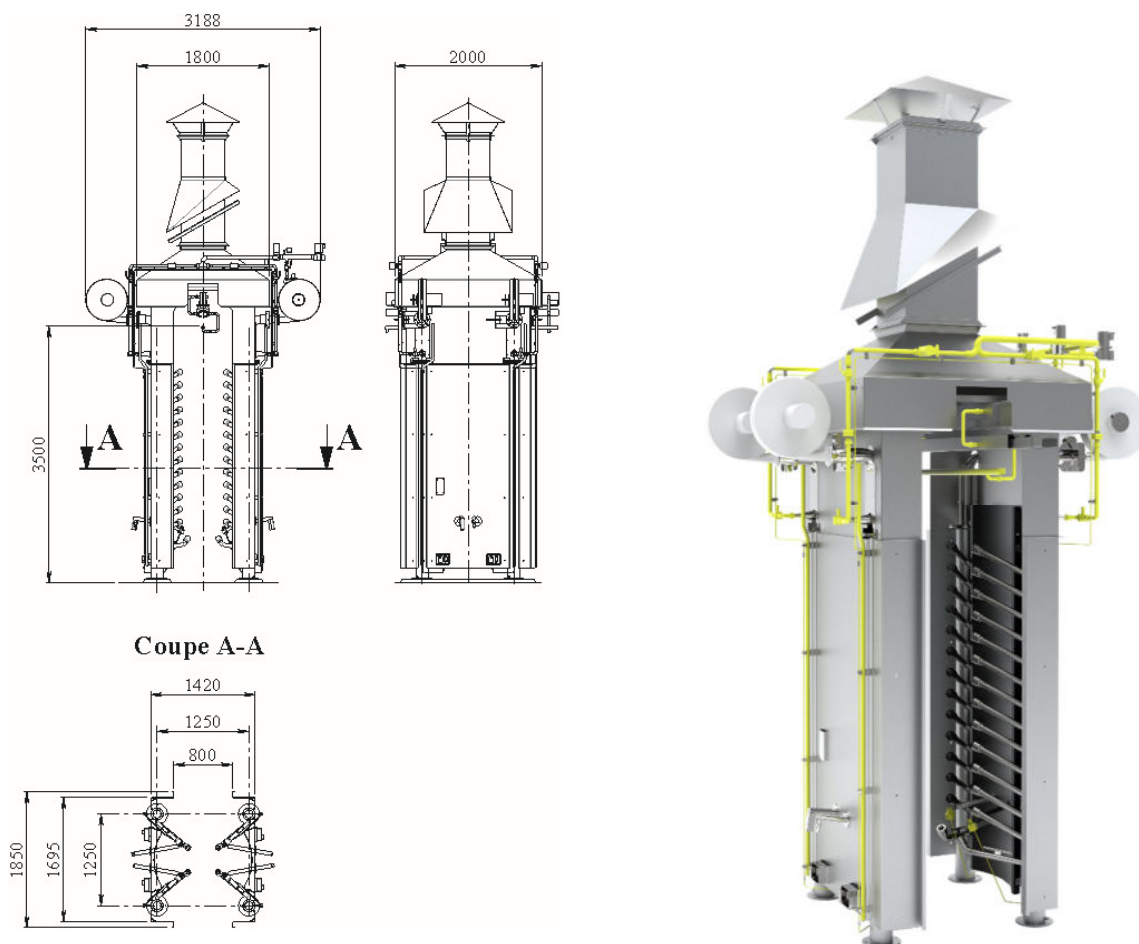

Sécurité :

Pressostats air et gaz interdisant l'ouverture des électrovannes en cas de pression trop faible du gaz ou de l'arrêt des ventilateurs.

Électrovanne de mise à l'air libre permettant la décompression du gaz dans les tuyauteries dès coupure de l'électrovanne générale.

Détection de présence flamme assurée par cellules UV.



Safety features :

Air and gas pressure controller to switch off all valves in case of low gas pressure or blower failure.

Gas pressure relief in the piping operated by electro valve in case of main valve failure.

Flame detection performed by UV detectors.

NORMAN

Z.I. rue des pommiers – 61120 VIMOUTIERS – France

Tél : +33 233 392 110 – Fax : + 33 233 358 940

info@norman-sa.com / www.norman-sa.com